

HAIMER®
La Qualité Gagne.

PROMOTION PRINTEMPS 2026

TOOL ROOM OF THE FUTURE



PROMOTION VALABLE EN FRANCE ET BELUX DU 1^{ER} MARS 2026 AU 29 MAI 2026
PROMOTION VALID FROM MARCH 1, 2026 TO MAY 29, 2026 IN FRANCE AND BELUX



100%
**MADE IN
GERMANY**
MADE BY HAIMER

POWER CLAMP BASIC AVEC / WITH EASY COOLER

La machine de frettage Power Clamp Basic est l'entrée économique dans la technologie de frettage par induction. L'électronique de puissance permet un frettage facile et sans problème. La construction mécanique de l'appareil a été délibérément simple et fonctionnelle.

La nouvelle unité de refroidissement Easy Cooler, compris dans l'offre promotionnelle, est le complément parfait de l'appareil Power Clamp Basic, permettant de refroidir rapidement et facilement les porte-outils et les pinces de frettage. La ligne Basic est idéale pour l'utilisateur soucieux de son budget qui ne souhaite fretter que quelques outils par jour.

The Power Clamp Basic is the economical entrance into inductive shrink fit technology. The power electronics enables problem free shrinking. The mechanical construction of the equipment has, on the other hand, been kept deliberately simple and functional.

The new Easy Cooler cooling unit included in the promotional package is the perfect complement to the Power Clamp Basic, so that tool holders and shrink collets can be cooled quickly and easily. The Basic Line is ideal for the price-conscious user, who only needs to shrink a few tools on a daily basis.

L'offre comprend/Package includes

- Power Clamp Basic
- Puissance: 10 kW
- Voltage: 3 × 400–480 V, 16 A
- Outils: HM et HSS de Ø 3–32 mm
- 1 support de base
- 1 support pour porte-outils
- Unité de refroidissement Easy Cooler
- En option: chariot pour machine de frettage à un prix spécial unique de EUR 999,-

- Power Clamp Basic
- Power: 10 kW
- Mains voltage: 3 × 400–480 V, 16 A
- Tools: solid carbide and HSS from Ø 3–32 mm
- With 1 base holder
- With 1 chuck support
- Easy Cooler Cooling unit
- Optional system cart at a one-time special price of EUR 999,-

Données techniques/Technical details Power Clamp Basic

- Voltage/Mains voltage 3 × 400–480 V, 16 A, 10 kW
- Outils/Tools Carbure et HSS/solid carbide and HSS
- Diamètre d'outil/Tool diameter 3–32 mm
- Longueur totale maximale/Max. total length 350 mm
- Dimensions L × P × H
Dimensions W × D × H 650 × 900 × 600 mm
- Poids/Weight 45 kg

Données techniques/Technical details Easy Cooler

- Air comprimé/Air pressure 6 bar
- Longueur totale maximale/Max. total length 350 mm
- Dimensions L × P × H
Dimensions W × D × H 350 × 570 × 1055 mm

EUR 8.499,-*
OFFRE SPÉCIALE



Réf./Order No.
PC105-I01-C00-EU-0001

2 MANDRINS DE FRETAGE INCLUS / 2 SHRINK FIT CHUCKS INCLUDED



2 mandrins de frettage Basic Line version ultra-courte (Ø de serrage 8 et 10, A=75 mm) offerts!
Réf. A63.1H30.8 & A63.1H30.10
2 Basic Line tool holder ultra short (Clamping-Ø 8 and 10 mm, A=75 mm) for free!
Order No. A63.1H30.8 & A63.1H30.10

EN OPTION/OPTIONAL: CHARIOT PREMIUM SYSTEM CART PREMIUM

EUR 999,-
JUSQU'À ÉPUISEMENT DES STOCKS
WHILE STOCKS LAST



Chariot Premium avec plateau en bois
System cart Premium with wooden base
Dimensions/Dimensions: 1130 mm x 690 mm
Couleur/Colour: RAL 7016
Ref./Order No. 80.124.20.4

*Frais de transport de la machine inclus!
Freight included!

POWER CLAMP ECONOMIC PLUS NG

La Power Clamp Economic Plus NG est une machine de frettage à haute performance avec refroidissement intégré pour tous les outils (carbure et HSS).

Les machines de la Profi Line fonctionnent aussi bien avec les bobines standard qu'avec les bobines intelligentes et confortables NG. La sélection de la bonne bobine et le choix des bons paramètres de frettage sont bien sûr automatiques.

The Power Clamp Economic Plus NG is a high performance shrink fit machine with integrated cooling for all tools (solid carbide and HSS).

The machines of the Profi Line work with both the standard coils and the intelligent, comfortable NG coils. Of course, the equipment recognizes each coil and chooses the correct shrink fit parameters automatically.

Équipement/Equipment

- Avec bobine NG
- Version uni-poste
- Station de refroidissement intégrée
- 1 support pour porte-outils inclus
- 1 support de base inclus
- Cool Manager inclus
- **En option: chariot pour machine de frettage à un prix spécial unique de EUR 999,-**
- With intelligent NG coil
- Single chuck version
- With integrated contact cooling
- With 1 base holder
- With 1 chuck support
- Incl. Cooling Manager
- **Optional system cart at a one-time special price of EUR 999,-**

Données techniques/Technical details

■ Voltage	3 × 400–480 V, 16 A, 13 kW	■ Mains voltage	3 × 400–480 V, 16 A, 13 kW
■ Outils	Carbure et HSS	■ Tools	Solid carbide and HSS
■ Diamètre d'outil	3–32 mm	■ Tool diameter	3–32 mm
■ Longueur maxi du porte-outil	570 mm	■ Maximum length of shrink fit chuck (shrinking)	570 mm
■ Dimensions L × P × H	840 × 600 × 990 mm	■ Dimensions W × D × H	840 × 600 × 990 mm
■ Poids	110 kg	■ Weight	110 kg



EUR 12.999,-*
OFFRE SPÉCIALE

Réf./Order No.
PC102-I21-C10-EU

JEU DE PORTE-OUTILS INCLUS/TOOLHOLDER SET INCLUDED



3 mandrins de frettage standard courts en SK40/BT40/HSK-A63 (Ø 6–20 mm) gratuits!
3 short Standard Shrink Fit Chucks in SK40/BT40/HSK-A63 (Ø6–20 mm) for free!

**EN OPTION/OPTIONAL:
CHARIOT PREMIUM
SYSTEM CART PREMIUM**



EUR 999,-
**JUSQU'À ÉPUISEMENT DES STOCKS
WHILE STOCKS LAST**

Chariot Premium avec plateau en bois
System cart Premium with wooden base
Dimensions/Dimensions: 1130 mm x 690 mm
Couleur/Colour: RAL 7016
Réf./Order No. 80.124.20.4

*Frais de transport de la machine inclus!
Freight included!

HAIMER MICROSET UNO PREMIUM 20 | 40

UNO premium – La bonne solution pour presque tous les utilisateurs.

La norme la plus élevée pour le préréglage manuel des outils.

Résultats indépendants de l'opérateur, faciles à utiliser avec la possibilité de transmission de données numériques.

UNO premium – The right solution for almost every user. The

highest standard of manual tool presetting. Operator independent

measuring results, easy to use with digital data transfer capabilities.

Équipement standard / Standard Equipment

- | | |
|---|--|
| <ul style="list-style-type: none"> ■ Système de traitement d'images Microvision UNO ■ Broche SK50 très précise, manuelle ■ Construction en fonte grise robuste et durable ■ Combinaison de matériaux optimisée sur le plan thermique pour une meilleure répétabilité ■ Déplacement des axes manuel ■ Écran tactile 22" ■ Windows 10 ■ Fonction Sigma ■ Mémoire pour 1.000 origines et d'outils ■ Sortie de données par USB/LAN ■ Répétabilité $\pm 2 \mu\text{m}$ | <ul style="list-style-type: none"> ■ Microvision UNO image processing system ■ SK50 ultra-high precision spindle, manual ■ Robust, long-life cast iron construction ■ Thermally optimised material combination for improved repeatability ■ Manual operation ■ 22" touch screen ■ Windows 10 ■ Sigma function ■ Memory for 1,000 zero points & tools ■ USB/LAN data output ■ $\pm 2 \mu\text{m}$ repeatability |
|---|--|

Plage de mesure / Measuring range

- | | | | |
|---|--------|---|--------|
| <ul style="list-style-type: none"> ■ Diamètre d'outil maximum, axe X ■ Maximum tool diameter on X-axis | 400 mm | <ul style="list-style-type: none"> ■ Poids d'outil maximal ■ Max. tool weight | 30 kg |
| <ul style="list-style-type: none"> ■ Diamètre d'outil maximum, axe X calibre à mâchoires ■ Maximum snap gauge tool diameter on X-axis | 100 mm | <ul style="list-style-type: none"> ■ Poids ■ Weight | 140 kg |
| <ul style="list-style-type: none"> ■ Longueur d'outil maximum, axe Z ■ Maximum tool length on Z-axis | 400 mm | | |

L'offre comprend / Following options included

- Pack technologie: éclairage incident, Edgefinder, Release-by-Touch (**Réf. M-A2060**)
- "Technology package": Tool inspection light, edgefinder, release-by-touch (**Order No. M-A2060**)
- Ajustement fin manuel (**Réf. M-Z1810**)
- Manual fine adjustment (**Order No. M-Z1810**)
- Imprimante thermique d'étiquettes (**Réf. M-Z1005**)
- Label printer (**Order No. M-Z1005**)



Offre spéciale / Special offer

EUR 15.499,-

Référence / Order No. **M-G1185**

Frais de transport et installation de la machine inclus!
Freight and installation included!

HAIMER MICROSET UNO AUTOFOCUS 20 | 40

UNO autofocus – l'appareil adapté aux opérations de mesure complexes. Profitez du maniement tout automatique de la broche pour beaucoup de mesures d'outils sur un niveau.

The right presetter for demanding measurements. Take advantage of full-automatic spindle operation at multiple tool measuring on one plane.

Équipement standard / Standard Equipment

- Système de traitement d'images Microvision UNO
 - Broche autofocus SK50 très précise avec capteur rotatif
 - Construction en fonte grise robuste et durable
 - Combinaison de matériaux optimisée sur le plan thermique pour une meilleure répétabilité
 - Réglage précis motorisé de tous les axes dans l'axe C
 - Écran tactile 24"
 - Indexage motorisé 4 × 90° et 3 × 120°
 - Frein de broche pneumatique
 - Serrage d'outil par dépression
 - Meuble premium incluant support pour 6 adaptateurs
 - Mémoire pour 1.000 origines, outils et listes d'outils
 - Fonction Sigma, Release-by-Touch, Edgefinder, Éclairage pour inspection outil
 - Sortie des données par USB/LAN
 - Précision de concentricité à la broche 2 µm
 - Répétabilité ± 2 µm
 - Imprimante thermique d'étiquettes, Windows 10
- Microvision UNO image processing system
 - SK50 ultra-high precision spindle, autofocus
 - Robust, long-life cast iron construction
 - Thermally optimised material combination for improved repeatability
 - Motorised fine adjustment of the C-axis
 - 24" touch screen
 - 4 × 90° and 3 × 120° motor-driven indexing
 - Pneumatic spindle brake
 - Vacuum clamping
 - Premium base cabinet incl. storage for six adapters
 - Memory for 1,000 zero points, tools and tool lists
 - Sigma function, Release-by-touch, Edgefinder, Incident light
 - USB/LAN data output
 - 2 µm spindle runout
 - ± 2 µm repeatability
 - Label printer, Windows 10

Plage de mesure / Measuring range

- | | | | |
|---|--------|-------------------------|--------|
| ■ Diamètre d'outil maximum, axe X | | ■ Poids d'outil maximal | |
| ■ Maximum tool diameter on X-axis | 400 mm | ■ Max. tool weight | 30 kg |
| ■ Diamètre d'outil maximum, axe X calibre à mâchoires | | ■ Poids | |
| ■ Maximum snap gauge tool diameter on X-axis | 100 mm | ■ Weight | 240 kg |
| ■ Longueur d'outil maximum, axe Z | | | |
| ■ Maximum tool length on Z-axis | 400 mm | | |

L'offre comprend / Following options included

- Ajustement fin manuel (**Réf. M-Z1810**)
- Manual fine adjustment (**Order No. M-Z1810**)
- Éditeur de post-processeur & Post-processeur paquet standard (**Réf. M-P1305**)
- Postprocessor editor & postprocessor standard package (**Order No. M-P1305**)

Offre spéciale / Special offer

EUR 21.999,-

Référence / Order No. **M-G1140**

Frais de transport et installation de la machine inclus!
Freight and installation included!



TOOL DYNAMIC TD COMFORT

Pour une utilisation intensive et des temps d'équilibrage réduits, choisissez la version **TD Comfort**. Avec son PC, son clavier et son écran additionnel vous gérez d'un coup d'œil vos données d'outils et les résultats de vos équilibrages – allez droit au but. En outre les logiciels de cette machine vous offrent la possibilité d'effectuer la correction du déséquilibre par fraisage.

If you want to use the Tool Dynamic frequently and keep the balancing time as short as possible, the **TD Comfort** is the right choice. It is equipped with a PC, keyboard, mouse and monitor. The big screen enables you to input tool data faster with all the comfort of a graphical user interface – you just balance faster! In addition, the software in this machine offers unbalance correction through milling, which is a very common method to correct the imbalance.

Équipement standard / Standard Equipment

- Compartiment de rangement des accessoires
- Position définie
- Aide de positionnement optique
- Combinaison de matériaux thermo-optimisée pour une meilleure répétabilité
- Aide optique au vissage
- Équilibrage en 1 plan et équilibrage en 2 plans
- Perçage radial
- Programme de fraisage
- Logiciel d'équilibrage TD 4.0
- Laser optique
- Écran TFT
- Positionnement automatique
- Logiciel pour compensation du balourd grâce aux bagues d'équilibrage

- Rack for accessories
- Fixed components
- Robust, long-life cast iron construction
- Thermally optimised material combination for improved repeatability
- Optical indexing help
- Balancing in 1 plane and balancing in 2 planes
- Drilling radial
- Milling program
- Balancing software TD 4.0
- Laser marking
- TFT screen
- Automatic indexing
- Software for compensation with balancing rings

Données techniques / Technical details

■ Dimensions / Dimensions	1100 × 1500 × 820 mm
■ Poids / Weight	460 kg
■ Vitesse de broche [rpm] / Spindle speed [rpm]	300–1100
■ Précision / Measuring accuracy	< 0,5 [gmm]
■ Alimentation / Power requirements [V/Hz]	230/50–60
■ Consommation / Power usage [kW]	0,4
■ Air comprimé / Compressed air [bar]	6
■ Longueur maxi outil / Max. tool length en option / optional	400 mm 700 mm
■ Diamètre maxi outil / Max. tool diameter en option / optional	380 mm 400/425
■ Poids d'outil maximal / Max. tool weight	30 kg
■ Référence / Order No.	TD100-H01-EU



1 adaptateur d'équilibrage standard HSK-A63 inclus (Référence 80.201.A63.00)
1 standard balancing adapter HSK-A63 included (Order No. 80.201.A63.00)

Offre spéciale / Special offer

EUR 32.999,-

Référence / Order No. TD100-H01-EU

Frais de transport et installation de la machine inclus!
Freight and installation included!

50 % DE REMISE PROMOTIONNELLE SUR COOL FLASH 50% PROMO DISCOUNT ON COOL FLASH

Selon sa devise „Améliorer ce qui est déjà bien“ HAIMER a développé sur la base de son système de refroidissement Cool Jet le nouveau système Cool Flash pour mandrins de frettage. Le réfrigérant sort par des fentes spécifiques et coule le long du corps de l'outil jusqu'au dernier bout de la coupe.

- Un refroidissement directement jusqu'à la coupe
- Une durée de vie jusqu'à 100 % plus haute
- Les copeaux sont enlevés aussitôt
- Fiable aussi à de grandes vitesses
- Concentricité optimale! Pas de balourd ! Pas d'encombrement !
- Équipement ultérieur possible pour le Ø 6 mm à 50 mm

True to the slogan “make good things even better” HAIMER has developed the Cool Flash system out of the existing Cool Jet system. The coolant is pressed out by several slots, floats around the shank via the chip flute and cools up to the cutting edge!

- Coolant directly to the cutting edge
- Extended tool life up to 100%
- Eliminates balls of chips on the cutting tool
- Also for high rpm
- Optimised runout accuracy, no additional unbalance
- No disturbing clearance
- For tools from Ø 6 mm–50 mm

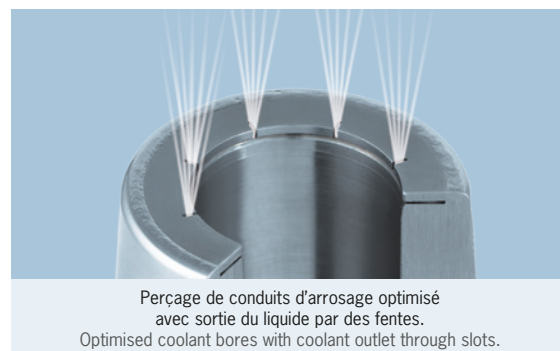

Cool Flash	Référence	Prix tarif	Prix promotionnel
	Order No.	List price	Special price
Cool Flash pour mandrins avec Cool Jet Cool Jet pre-existing	91.100.40	EUR 208,-	EUR 104,-
Cool Flash Upgrade Cool Jet inclus incl. Cool Jet	91.100.41	EUR 256,-	EUR 128,-

**50 %
REMISE / DISCOUNT**



30 % DE REMISE SUR PORTE-PINCES ER STANDARD COURTS
30 % DISCOUNT ON SHORT STANDARD ER COLLET CHUCKS

30 %
 REMISE / DISCOUNT



Bénéficiez de 30% de remise sur les porte-pinces ER standard courts de la gamme ci-dessous.

Valable pour les interfaces suivantes : SK40, BT40 & HSK-A63

Get 30% discount on short Standard ER collet chucks from the program below.

Offer is valid for following interfaces: SK40, BT40 & HSK-A63

SK40	ER	16	25	32		
	Ø D [mm]	28	42	50		
	Capacité de serrage/Clamping range [mm]	0,5–10,0	1,0–16,0	1,5–20,0		
	L [mm]	¹⁾	62	64		
	Cote/Length A [mm]	court/short	70	70		70
	Référence/Order No.	40.320...	.16	.25		.32
	Prix tarif/List price EUR	115,00	115,00	115,00		
Prix promotionnel/Special price EUR	80,50	80,50	80,50			

BT40	ER	16	25	32		
	Ø D [mm]	28	42	50		
	Capacité de serrage/Clamping range [mm]	0,5–10,0	1,0–16,0	1,5–20,0		
	L [mm]	¹⁾	57	64		
	Cote/Length A [mm]	court/short	70	70		70
	Référence/Order No.	40.520...	.16	.25		.32
	Prix tarif/List price EUR	115,00	115,00	118,00		
Prix promotionnel/Special price EUR	80,50	80,50	82,60			

HSK-A63	ER	16	25	32		
	Ø D [mm]	28	42	50		
	Capacité de serrage/Clamping range [mm]	0,5–10,0	1,0–16,0	1,5–20,0		
	L [mm]	¹⁾	57	64		
	Cote/Length A [mm]	ultracourt/ultra short	75	75		75
	Référence/Order No.	A63.025...	.16	.25		.32
	Prix tarif/List price EUR	209,00	209,00	222,00		
Prix promotionnel/Special price EUR	146,30	146,30	155,40			

1) Percé/Drilled through

30 % DE REMISE SUR MANDRINS DE FRETTAGE STANDARD COURTS
30 % DISCOUNT ON SHORT STANDARD SHRINK FIT CHUCKS

30 %
 REMISE / DISCOUNT

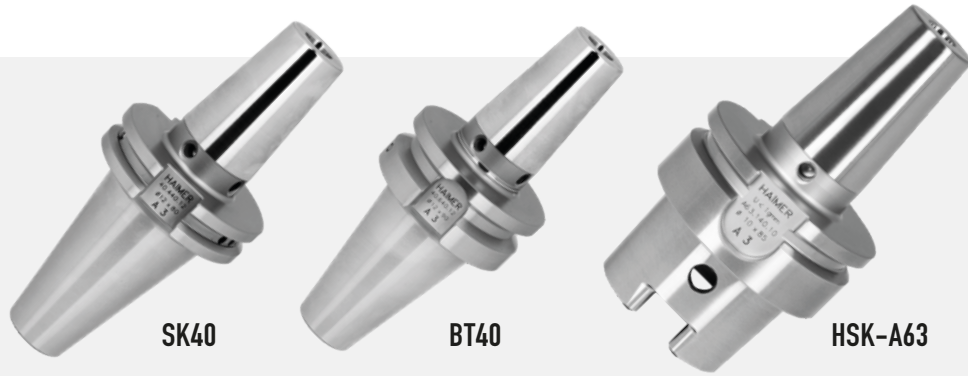

Bénéficiez de 30% de remise sur les mandrins de frettage standard courts de la gamme ci-dessous.

Valable pour les interfaces suivantes : SK40, BT40 & HSK-A63

Get 30% discount on short Standard Shrink Fit Chucks from the program below.

Offer is valid for following interfaces: SK40, BT40 & HSK-A63

SK40	Serrage/Clamping	Ø D1 [mm]	06	08	10	12	14	16	18	20	
		Ø D2 [mm]	21	21	24	24	27	27	33	33	
		Ø D3 [mm]	27	27	32	32	34	34	42	42	
		L [mm]	36	36	42	47	47	50	50	52	
	Cote/Length A [mm]	court/short	80	80	80	80	80	80	80	80	
	Référence/Order No.	40.440...	.06	.08	.10	.12	.14	.16	.18	.20	
	Prix tarif/List price EUR		177,00	177,00	177,00	177,00	177,00	177,00	177,00	177,00	
Prix promotionnel/Special price EUR		123,90	123,90	123,90	123,90	123,90	123,90	123,90	123,90		

BT40	Serrage/Clamping	Ø D1 [mm]	06	08	10	12	14	16	18	20	
		Ø D2 [mm]	21	21	24	24	27	27	33	33	
		Ø D3 [mm]	27	27	32	32	34	34	42	42	
		L [mm]	36	36	42	47	47	50	50	52	
	Cote/Length A [mm]	court/short	90	90	90	90	90	90	90	90	
	Référence/Order No.	40.640...	.06	.08	.10	.12	.14	.16	.18	.20	
	Prix tarif/List price EUR		185,00	185,00	185,00	185,00	185,00	185,00	185,00	185,00	
Prix promotionnel/Special price EUR		129,50	129,50	129,50	129,50	129,50	129,50	129,50	129,50		

HSK-A63	Serrage/Clamping	Ø D1 [mm]	06	08	10	12	14	16	18	20	
		Ø D2 [mm]	21	21	24	24	27	27	33	33	
		Ø D3 [mm]	27	27	32	32	34	34	42	42	
		L [mm]	36	36	42	47	47	50	50	52	
	Cote/Length A [mm]	court/short	80	80	85	90	90	95	95	100	
	Référence/Order No.	A63.140...	.06	.08	.10	.12	.14	.16	.18	.20	
	Prix tarif/List price EUR		206,00	206,00	206,00	206,00	206,00	206,00	206,00	206,00	
Prix promotionnel/Special price EUR		144,20	144,20	144,20	144,20	144,20	144,20	144,20	144,20		



TOOL ROOM OF THE FUTURE



LE CONCEPT HAIMER

THE HAIMER CONCEPT

Optimiser votre atelier d'outillage pour révolutionner votre performance industrielle.

Making your tool room seamless and revolutionizing your production.

HAIMER®

Quality Wins.



www.haimer.com

HAIMER®

La Qualité Gagne.

PORTE-OUTILS & OUTILS COUPANTS
TOOL HOLDERS & CUTTING TOOLS



GESTION D'OUTILS
TOOL MANAGEMENT
WINTOOL



TECHNOLOGIE DE FRETTAGE
SHRINKING TECHNOLOGY
HAIMER POWER CLAMP i4.0



TOOL ROOM
MANAGEMENT
OF THE FUTURE

SYSTÈME DE DISTRIBUTION
TOOL DISPENSING SYSTEM
TOOLBASE



TECHNOLOGIE DE
PRÉRÉGLAGE
PRESETTING TECHNOLOGY
HAIMER MICROSET



TECHNOLOGIE D'ÉQUILIBRAGE
BALANCING TECHNOLOGY
HAIMER TOOL DYNAMIC i4.0

